

WISH

**CUIDO DA MINHA SAÚDE E MENTE
COM ALIMENTOS FRESCOS**

FRIGORÍFICOS TEKA





FRIGORÍFICOS

WISHES COME TRUE

Desenhados para cuidar da sua saúde.

Os nossos frigoríficos WISH mantêm os alimentos frescos, pois conservam os seus nutrientes e vitaminas de forma eficiente.



GAMA



_Maestro



_Total



_Easy



FRIGORÍFICOS TEKA

Nova gama French Door, o design não é só como se vê, é como se sente e como realmente funciona

É POSSÍVEL MANTER FRESCOS OS ALIMENTOS DURANTE MAIS TEMPO E COM UM NÍVEL DE HUMIDADE IDEAL GRAÇAS AO SISTEMA NO FROST LONGLIFE. MAIS ESPAÇO E UMA MELHOR CONFIGURAÇÃO PARA ORGANIZAR OS ALIMENTOS.



MOTOR INVERTER

Sinta a tranquilidade em casa. Menos consumo e mais silêncio, graças ao compressor inverter de alta eficiência. Este motor produz menos fricção, tem um menor consumo e é mais silencioso e duradouro.



CONSUMO MAIS EFICIENTE

Preocupamo-nos não só com o silêncio e a tranquilidade como também com a economia. A nossa gama de frio foi desenhada a pensar na eficiência. Poupe mais com a tecnologia mais avançada.

No FROST LongLife

Frescura nos seus alimentos. O No Frost LongLife gera ar frio de forma independente em cada um dos compartimentos melhorando a humidade dos alimentos na zona frigorífica. Controlo do frigorífico e do congelador independente com um evaporador em cada zona que nos permite um controlo mais preciso.

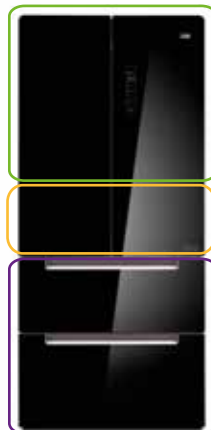

Gaveta VitaCare

Mantém as vitaminas e nutrientes das frutas e dos legumes. Os novos compartimentos VitaCare dispõem de um controlo personalizado de humidade para que os alimentos se conservem nas condições ótimas, mantendo-se frescos por mais tempo.



Gaveta Gourmet

Um compartimento para os mais exigentes.

Gaveta telescópica softclose com circuito de refrigeração independente que permite seleccionar, de maneira precisa, a temperatura entre os -2°C e os 3°C . Selecione a temperatura que os seus alimentos precisam através do Touch Control com display localizado no seu interior.

Gaveta gourmet: a evolução tecnológica da gaveta de conservação $0-3^{\circ}\text{C}$.



TECNOLOGIA

TempGuard Radar

Os frigoríficos Teka cuidam dos seus alimentos e de si. Graças aos sensores localizados no interior a temperatura mantém-se sempre estável, mantendo os alimentos sempre frescos. Nova tecnologia TempGuard, o guardião do seu frigorífico.

TECNOLOGIA

IonClean

O seu frigorífico sempre fresco e livre de odores.

Esta tecnologia gera iões negativos que neutralizam as partículas que geram o mau odor baseados na esterilização por plasma PST. Estes iões capturam micro-organismos e enviam-nos para fora do frigorífico durante a descongelação automática, melhorando a qualidade do ar do frigorífico.



ILUMINAÇÃO SUPERIOR LED

Não apenas distribui a iluminação por toda a cavidade do frigorífico, pelo que também é mais eficiente permitindo poupanças significativas.

GAVETAS TELESCÓPICAS

Gavetas telescópicas desenhadas para uma perfeita distribuição dos congelados.

Conta com diferentes compartimentos totalmente desmontáveis para uma fácil limpeza.





COMPARTIMENTO MULTIZONE

Os frigoríficos Teka são versáteis e adaptam-se ao que necessita. Frigorífico ou congelador, você decide. Terá espaço suficiente para refrigerar as bebidas de uma reunião com os amigos ou ter carne congelada para um barbecue durante a semana. O compartimento MultiZona com circuito independente permite fixar a temperatura entre os -24°C / $+10^{\circ}\text{C}$.

TRÊS ZONAS DE CONTROLO INDEPENDENTES

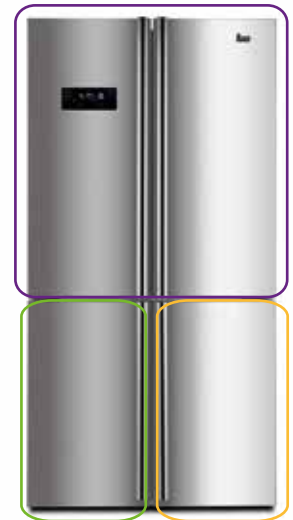

LIBERTE FRESCURA TODOS OS DIAS COM AS TRÊS ZONAS DE CONTROLO INDEPENDENTE

Os frigoríficos Teka com tecnologia NoFrost Longlife, com três circuitos de refrigeração independentes conservam a humidade dos alimentos para que se mantenham frescos mais tempo.

Graças ao display na porta podemos controlar de maneira precisa a temperatura das três zonas de refrigeração independentes sem ter que abrir a porta, evitando o consumo desnecessário. Porque manter a frescura é uma prioridade.

NECESSITA DE MAIS ESPAÇO? FRIGORÍFICO OU CONGELADOR?



Gaveta de conservação FreshBox

As gavetas Fresh Teka foram desenhadas para conservar a textura, o sabor e os nutrientes da nossa fruta e legumes.



Gaveta de conservação Zero

Mantém a carne e o peixe frescos até o triplo do tempo.

A temperatura deste compartimento é inferior à restante parte frigorífica sendo ideal para alimentos que necessitem de ser conservados a temperaturas mais baixas.



THE [ZERO] BOX



SISTEMA ANTI BACTÉRIAS

Tanto a cavidade como as portas dos frigoríficos Teka possuem um revestimento especial à base de iões de prata injetados. Este revestimento evita a proliferação de bactérias e de micro-organismos no interior do equipamento. Graças a este sistema, os alimentos conservam-se frescos e saudáveis durante mais tempo, evitando o desenvolvimento de doenças como "salmonela", "legionela" ou "hepatite C". De notar ainda que há modelos na gama com quatro tipos distintos de anti-bactérias: na junta, filtro de odores anti-bactérias, ionizador ou gerador de iões e revestimento de nanopartículas de prata.



SISTEMA NO FROST: FRIO SEM GELO

O sistema No Frost Teka oferece congelação rápida, e de grande qualidade, conservando melhor os alimentos e eliminando odores. O frigorífico descongela automaticamente e recolhe a água num depósito especial, a partir de onde depois se evapora. Também mantém uma temperatura ótima e constante em todo o frigorífico permitindo, assim, o controle desta com maior precisão do que os sistemas tradicionais. Desta maneira, consegue-se controlar o nível de humidade e evitar que o gelo se acumule nas paredes do equipamento e nos alimentos.



FUZZY LOGIC















O sistema Fuzzy Logic permite um controlo automático, constante e preciso da temperatura sem que o utilizador tenha que o fazer. O sistema tem um controlo eletrónico que regula a temperatura através de sensores independentes que se distribuem ao longo do frigorífico. Desta forma, a temperatura é constante e ajusta-se automaticamente à temperatura do exterior.

Toda a informação da temperatura, tanto exterior como interior, é facultada pelo controlo eletrónico, que regula a entrada de ar frio e estabelece, com precisão, as diferentes temperaturas em cada compartimento.



FRIGORÍFICOS WISH

Consumo mínimo, precisos e muito fáceis de usar

		_ M A E S T R O				
		A++		A+		A++
AMERICANOS		 RFD 77820 VIDRO PRETO	 RFD 77820	 NFE 4900 X	 NFE 4650 X	 NFE 3620 X
COMBINADOS	200 CM	 NFL 435	 NFE 2420			
	185-188 CM	 NFL 350		 NFE 2320 INOX		 NFL 345 C INOX
SIDE BY SIDE	185 CM	 TNF 450 INOX	 TGF 390 NF			
	170 CM					
1 PORTA	85 CM					
2 PORTAS	170 CM					
	160 CM					
	144 CM					
INTEGRAÇÃO	178 CM	 CI3 350 NF				
	82 CM					 TKI3 145 D



MAESTRO

Eletrodomésticos para os que gostam de estar um passo à frente. Para quem não se conforma em ser como a maioria.

TOTAL

Criados para os que pedem aos seus eletrodomésticos tudo para todos. Máxima eficácia em qualquer situação.

EASY

Para os que preferem não complicar na hora de cozinhar e não dispensam ter um eletrodoméstico que dá muito e pede muito pouco.

_ TOTAL

A+



TS3 370 INOX



TGF3 270 INOX



TS3 370 BRANCO



TGF3 270 BRANCO

CI3 330 NF



CI3 342



TKI2 300



TGI2 200 NF

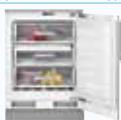

TGI2 120 D

_ EASY

A++



TS1 138



FTM 410



TG1 80



TS1 130



FTM 310



TFI3 130 D



COMBINADO FRENCH DOOR



GOURMET RFD 77820

— MAESTRO

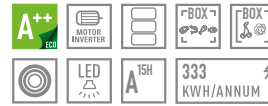

- Motor inverter com compressor de alta eficiência
- **Tecnologia IonClean que neutraliza as bactérias e maus odores**
- No Frost Longlife com 3 circuitos independentes
- Touch Control com regulação independente de temperatura
- Detalhes cromados
- **Gaveta Gourmet com guias telescópicas e softclose, iluminação interior, display e touch control com regulação independente de temperatura entre -2°C e + 3°C**
- 2 gavetas VitaCare com reguladores independentes de humidade
- Iluminação LED no topo e na parte traseira do frigorífico
- Tecnologia TempGuard Radar
- Iluminação interior no congelador
- Gaveta extraível telescópica softclose com uma bandeja profunda e duas gavetas especiais para carne e peixe
- Gaveta extraível telescópica softclose profunda com uma bandeja superior com guias telescópicas
- Gavetas do congelador completamente desmontáveis para facilitar a limpeza

NEW



COR Vidro preto

CÓDIGO 113430004 | EAN: 8434778001471

COR Inox

CÓDIGO 113430005 | EAN: 8434778001488

MEDIDAS EXTERIORES

⬆️ 1.898 mm ➡️ 833 mm ⬇️ 685 mm



NEW

NFE 4 900 X

MAESTRO



- Motor inverter com compressor de alta eficiência
- **Tecnologia IonClean que neutraliza as bactérias e maus odores**
- No Frost Longlife com 3 circuitos independentes
- Display eletrónico com controlo de temperatura do frigorífico e congelador
- Compartimento multizone
- Função férias
- Função ECO
- Sistema anti bactérias na junta
- Gaveta de conservação Zero
- Duas gavetas de conservação Fresh
- Gavetas acessíveis com as portas abertas a 90°C
- Bandejas de vidro no congelador
- Iluminação lateral LED
- Icemaker twister
- Detalhes cromados
- Iluminação interior no congelador

COR Inox

CÓDIGO 113430001 | EAN: 8434778000764

MEDIDAS EXTERIORES

1.820 mm
 908 mm
 758 mm





NEW

NFE 4 650 X

MAESTRO



- Frio No Frost Total: frigorífico e congelador
- **Controlo eletrónico com display LCD multifunções na porta**
- **Função Férias / ECO**
- Indicador digital de temperatura no frigorífico e congelador
- Sistema anti bactérias na junta
- Congelação e arrefecimento rápido
- **Gaveta de conservação Zero**
- **Gaveta de conservação Fresh**
- **IceMaker: Dispensador exterior de água fria, gelo picado ou cubos de gelo com sistema de filtragem de água. Alta capacidade e duração**
- Bandejas de vidro reguláveis em altura
- Garrafeira cromada para quatro garrafas
- Uma gaveta transparente para legumes
- Alarme ótico de temperatura e acústico de abertura de porta
- Iluminação interior LED
- Rodas traseiras e dianteiras para movimentação

COR Inox

CÓDIGO 113430002 | EAN: 8434778001129

MEDIDAS EXTERIORES

1.790mm 910mm 765mm

NFE 3 620 X

MAESTRO



- Frio No Frost Total: frigorífico e congelador
- **Controlo eletrónico com display LCD multifunções na porta**
- **Função Férias / ECO**
- Indicador de humidade ótima
- Indicador digital de temperatura no frigorífico e congelador
- Sistema anti bactérias na junta
- Congelação e arrefecimento rápido
- **Gaveta de conservação Zero**
- Gaveta de conservação Fresh
- Bandeja interior deslizante de cubos de gelo
- Bandejas de vidro reguláveis em altura
- Garrafeira cromada para quatro garrafas
- Alarme ótico de temperatura e acústico de abertura de porta
- Iluminação interior LED
- Rodas traseiras e dianteiras para movimentação

COR Inox

CÓDIGO 200085 | EAN: 8421152119563

MEDIDAS EXTERIORES

1.790mm 910mm 765mm

NFE 2 420

_MAESTRO



- Frio No Frost Total: frigorífico e congelador
- Grande capacidade (520 litros brutos) - 70 cm de largura
- **Controlo eletrónico com display LCD**
- **Função Férias / ECO**
- Indicador digital de temperatura no frigorífico e congelador
- Sistema anti bacterias na borracha da porta
- Congelação e arrefecimento rápido
- **Gaveta de conservação Zero**
- Gaveta de conservação Fresh
- Dispensador de gelo Twist com depósito
- Três bandejas de vidro reguláveis em altura
- Garrafeira cromada para cinco garrafas
- 2 gavetas no congelador com bandejas em vidro + compartimento + iluminação led lateral
- Rodas traseiras para movimentação
- Portas reversíveis

COR Inox

CÓDIGO 40698275 | EAN: 8421152155936

MEDIDAS EXTERIORES

↑ 1.920 mm → 700 mm ↻ 700 mm

NFE 2 320

_MAESTRO



- Frio No Frost Total: frigorífico e congelador
- **Controlo eletrónico com display LCD**
- **Função Férias / ECO**
- Indicador digital de temperatura no frigorífico e congelador
- Sistema anti bactérias
- Congelação e arrefecimento rápido
- **Gaveta de conservação Zero**
- Duas gavetas de conservação Fresh
- Bandejas de vidro reguláveis em altura
- Garrafeira cromada para cinco garrafas
- Bandeja extraível para gelo
- Duas gavetas transparentes para legumes
- Alarme ótico de temperatura e acústico de abertura de porta
- Rodas traseiras para movimentação
- Portas reversíveis

COR Inox

CÓDIGO 200076 | EAN: 8421152112243

MEDIDAS EXTERIORES

↑ 1.860 mm → 595 mm ↻ 600 mm





COMBINADOS DE INSTALAÇÃO LIVRE



NFL 435

MAESTRO



- Frio No Frost Total: Frigorífico e congelador
- **Display backlight com controlo independente da temperatura**
- Coluna metal cool
- **Função Férias**
- Indicador digital de temperatura no frigorífico e congelador
- Sistema anti bacterias na borracha da porta
- Congelação e arrefecimento rápido
- **Gaveta de conservação Zero**
- Gaveta de conservação Fresh
- Bandejas de vidro reguláveis em altura
- Garrafeira cromada para duas garrafas
- Prateleiras ajustáveis na porta
- Iluminação superior LED
- Rodas traseiras para movimentação
- Portas reversíveis
- Puxador externo

COR e-Inox

CÓDIGO 40672025 | EAN: 8421152153734

MEDIDAS EXTERIORES

2.010 mm 595 mm 635 mm



NFL 350

MAESTRO



- Frio No Frost Total: Frigorífico e congelador
- **Display backlight com controlo independente da temperatura**
- Coluna metal cool
- **Função Férias**
- Indicador digital de temperatura no frigorífico e congelador
- Sistema anti bacterias na borracha da porta
- Congelação e arrefecimento rápido
- **Gaveta de conservação Zero**
- Gaveta de conservação Fresh
- Bandejas de vidro reguláveis em altura
- Garrafeira cromada para duas garrafas
- Rodas traseiras para movimentação
- Portas reversíveis
- Puxador externo

COR e-Inox

CÓDIGO 40672015 | EAN: 8421152153727

MEDIDAS EXTERIORES

1.880 mm 595 mm 635 mm



NEW

NFL 345 C

_TOTAL



- Frio No Frost Total: frigorífico e congelador
- **Controlo eletrónico com display**
- Indicador de temperatura no frigorífico
- Sistema anti bactérias na borracha da porta
- Arrefecimento rápido
- Bandejas de vidro reguláveis em altura
- Duas gavetas de conservação Fresh
- Três gavetas no congelador com prateleiras em vidro
- Prateleiras ajustáveis na porta
- Iluminação superior LED
- Rodas traseiras para movimentação
- Portas reversíveis
- Puxador oculto

COR e-Inox

CÓDIGO 40672051 | EAN: 8421152160305

MEDIDAS EXTERIORES

↑ 1.880 mm → 595 mm ↗ 635 mm

Frigoríficos



NEW

NFL 345 C

_TOTAL



- Frio No Frost Total: frigorífico e congelador
- **Controlo eletrónico com display**
- Indicador de temperatura no frigorífico
- Sistema anti bactérias na borracha da porta
- Arrefecimento rápido
- Bandejas de vidro reguláveis em altura
- Duas gavetas de conservação Fresh
- Três gavetas no congelador com prateleiras em vidro
- Prateleiras ajustáveis na porta
- Iluminação superior LED
- Rodas traseiras para movimentação
- Portas reversíveis
- Puxador oculto

COR Branco

CÓDIGO 40672050 | EAN: 8421152160299

MEDIDAS EXTERIORES

↑ 1.880 mm → 595 mm ↗ 635 mm

**T NF 450**— **MAESTRO**

- Frio No Frost
- **Controlo eletrónico com display na parte superior**
- Termostato regulável
- Indicador de temperatura no frigorífico
- Sistema anti bactérias na borracha da porta
- Cinco bandejas de vidro reguláveis em altura
- Garrafeira cromada para cinco garrafas
- Duas gavetas de conservação Fresh
- Cinco prateleiras transparentes extraíveis na porta
- Iluminação LED traseira
- Rodas traseiras para movimentação
- Porta reversível
- Puxador externo de fácil abertura

COR e-Inox

CÓDIGO 40660020 | EAN: 8421152146392

MEDIDAS EXTERIORES

↑ 1.855 mm → 595 mm ↗ 695 mm

**TGF 390 NF**— **MAESTRO**

- Frio No Frost
- **Controlo eletrónico com display na parte superior**
- Termostato regulável
- Indicador de temperatura no congelador
- Congelação rápida
- Dispensador de gelo com depósito
- Seis bandejas de vidro para otimizar a capacidade
- Cinco gavetas transparentes e independentes
- Duas prateleiras transparentes na porta
- Iluminação LED
- Rodas traseiras para movimentação
- Porta reversível
- Puxador externo de fácil abertura

COR e-Inox

CÓDIGO 40698440 | EAN: 8421152146408

MEDIDAS EXTERIORES

↑ 1.855 mm → 595 mm ↗ 695 mm

Kit de união incluído no modelo TGF 390 NF, não sendo necessário encomendar à parte.

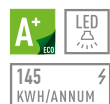
**TS3 370**— **_TOTAL**

- Termostato regulável
- Sistema anti bactérias na borracha da porta
- Cinco bandejas de vidro reguláveis em altura
- Garrafeira cromada para cinco garrafas
- Duas gavetas transparentes de grande capacidade para legumes
- Quatro prateleiras transparentes extraíveis na porta
- Iluminação LED nos painéis laterais
- Rodas traseiras para movimentação
- Porta reversível
- Puxador externo de fácil abertura

COR Inox
CÓDIGO 200080 | EAN: 8421152122440
COR Branco
CÓDIGO 200081 | EAN: 8421152122457

MEDIDAS EXTERIORES

↑ 1.714 mm → 595 mm ↻ 650 mm

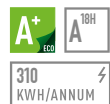
**TGF3 270**— **_TOTAL**

- **Frio No Frost**
- Controlo eletrónico
- Termostato regulável
- Pilotos indicativos de funcionamento e congelação rápida
- Congelação rápida
- Sete compartimentos independentes
- Alarme ótico de temperatura
- Rodas traseiras para movimentação
- Porta reversível
- Puxador externo de fácil abertura

COR Inox
CÓDIGO 200082 | EAN: 8421152122464
COR Branco
CÓDIGO 200083 | EAN: 8421152122471

MEDIDAS EXTERIORES

↑ 1.714 mm → 595 mm ↻ 650 mm

KIT DE UNIÃO INOX TS3 370 / TGF3 270
CÓDIGO 890315 | EAN: 8421152087466

KIT DE UNIÃO BRANCO TS3 370 / TGF3 270
CÓDIGO 890325 | EAN: 8421152090046



FRIGORÍFICOS DUAS PORTAS



FTM 410

EASY



- Descongelação automática no frigorífico
- Termostato regulável
- Cinco bandejas de vidro reguláveis em altura
- Gaveta de conservação Fresh
- Três prateleiras transparentes na porta
- Luz interior
- Rodas traseiras para movimentação
- Portas reversíveis
- Puxador oculto



COR Branco

CÓDIGO 40672042 | EAN: 8421152144466

MEDIDAS EXTERIORES

⬆ 1.764 mm ➡ 598 mm ↗ 642 mm



FTM 310

EASY



- Descongelação automática no frigorífico
- Termostato regulável
- Quatro bandejas de vidro reguláveis em altura
- Gaveta de conservação Fresh
- Quatro prateleiras transparentes na porta
- Luz interior
- Rodas traseiras para movimentação
- Portas reversíveis
- Puxador oculto



COR Branco

CÓDIGO 40672041 | EAN: 8421152144459

MEDIDAS EXTERIORES

⬆ 1.590 mm ➡ 550 mm ↗ 550 mm

**TS1 130**

EASY



- Descongelação manual
- Controlo mecânico
- Termostato regulável
- Três bandejas de vidro reguláveis em altura
- Gaveta de conservação Fresh
- Três prateleiras transparentes na porta
- Luz interior
- Porta reversível

COR Branco

CÓDIGO 40670310 | EAN: 8421152134023

MEDIDAS EXTERIORES

845 mm 553 mm 574 mm

**TG1 80**

EASY



- Descongelação manual
- Controlo mecânico
- Termostato regulável
- Uma bandeja para cubos de gelo
- Três gavetas transparentes
- Porta reversível

COR Branco

CÓDIGO 40670410 | EAN: 8421152134030

MEDIDAS EXTERIORES

845 mm 553 mm 574 mm

**TS1 138**

EASY



- Descongelação manual
- Controlo mecânico
- Termostato regulável
- Duas bandejas de vidro
- Gaveta de conservação Fresh
- Três prateleiras transparentes na porta
- Luz interior
- Porta reversível

COR Branco

CÓDIGO 40607710 | EAN: 8421152134009

MEDIDAS EXTERIORES

845 mm 501 mm 540 mm



C13 350 NF

— **MAESTRO**



- Frio No Frost no congelador
- **Controlo eletrónico**
- Indicador digital de temperatura
- Sistema anti bactérias
- Ventilação independente Turboflow no congelador
- Congelação rápida
- **Gaveta de conservação Zero**
- Bandejas de vidro reguláveis em altura
- Garrafeira cromada para quatro garrafas
- Alarme ótico e acústico de temperatura
- **Sistema de integração com porta deslizante**
- Portas reversíveis

COR Branco

CÓDIGO 40634571 | EAN: 8421152155950

MEDIDAS EXTERIORES

↑ 1.775 mm → 540 mm ↻ 545 mm



C13 342

— **TOTAL**



- Descongelação automática no frigorífico
- **Controlo eletrónico**
- Termostato regulável
- Indicador digital de temperatura
- Pilotos indicativos de funcionamento e congelação rápida
- Sistema anti bactérias na borracha da porta
- Congelação rápida
- **Gaveta de conservação Zero**
- Bandejas de vidro reguláveis em altura
- Garrafeira cromada para quatro garrafas
- Alarme ótico e acústico de temperatura
- **Sistema de integração com porta deslizante**
- Portas reversíveis

COR Branco

CÓDIGO 40634305 | EAN: 8421152155967

MEDIDAS EXTERIORES

↑ 1.775 mm → 540 mm ↻ 545 mm

**C13 330 NF**

■ _TOTAL

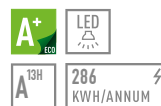

- Frio No Frost no congelador
- Controlo mecânico
- Iluminação interior LED
- Descongelação automática no frigorífico e congelador
- Sistema anti bactérias
- **Gaveta de conservação Zero**
- Bandejas de vidro reguláveis em altura
- Garrafeira cromada para quatro garrafas
- Sistema de integração com porta deslizante
- Portas reversíveis

■
COR Branco

CÓDIGO 40633510 | EAN: 8421152156483

MEDIDAS EXTERIORES

⬆ 1.775 mm ➡ 540 mm ↻ 545 mm



TK12 300

_TOTAL



- Descongelación automática
- Controlo electrónico
- Sistemas anti bacterias
- Bandejas de vidro reguláveis em altura
- Garrafeira cromada para quatro garrafas
- Gaveta de conservação Fresh
- Prateleiras ajustáveis na porta
- Sistema de integração door-to-door com dobradiças independentes do móvel. Porta fixa
- Porta reversível

COR Branco

CÓDIGO 190053 | EAN: 8421152085028

MEDIDAS EXTERIORES

⬆ 1.771 mm ➡ 543 mm ↻ 545 mm



TG12 200 NF

_TOTAL



- **Frio No Frost**
- Descongelación automática
- Painel de comandos electrónico
- Indicador digital de temperatura
- Pilotos indicativos de funcionamento e congelação rápida
- Congelação rápida
- Uma bandeja para cubos de gelo
- Sete compartimentos independentes
- Uma caixa maxi de grande capacidade
- Alarme ótico de temperatura
- Sistema de integração door-to-door com dobradiças independentes do móvel. Porta fixa
- Porta reversível

COR Branco

CÓDIGO 190054 | EAN: 8421152085011

MEDIDAS EXTERIORES

⬆ 1.771 mm ➡ 543 mm ↻ 545 mm

TFI3 130 D

_TOTAL



- Congelador integrado
- Descongelação automática no frigorífico
- Bandejas de vidro reguláveis em altura
- Luz interior
- Porta reversível
- Sistema de integração com porta fixa

COR Branco
CÓDIGO 40695051 | EAN: 8421152114353

MEDIDAS EXTERIORES

⬆ 820 mm ➡ 598 mm ⚙ 545 mm

TKI3 145 D

_TOTAL



- Descongelação automática
- Termostato regulável
- Bandejas de vidro reguláveis em altura
- Luz interior
- Evaporador oculto
- Ventilação forçada
- Porta reversível
- Sistema de integração com porta fixa

COR Branco
CÓDIGO 190062 | EAN: 8421152114445

MEDIDAS EXTERIORES

⬆ 820 mm ➡ 598 mm ⚙ 545 mm

TGI2 120 D

_TOTAL



- Piloto de congelação rápida
- Congelação rápida
- Ventilação forçada
- Porta reversível
- Sistema de integração com porta fixa

COR Branco
CÓDIGO 190057 | EAN: 8421152084915

MEDIDAS EXTERIORES

⬆ 820 mm ➡ 598 mm ⚙ 545 mm



GARRAFEIRAS

GARRAFEIRAS

A melhor adega para os amantes de vinho

ELEGANTES ELETRODOMÉSTICOS QUE PODERÁ INTEGRAR PERFEITAMENTE COM O DESIGN DA SUA COZINHA E QUE LHE PERMITEM CONSERVAR E SERVIR O VINHO NAS MELHORES CONDIÇÕES.



Manter uma temperatura constante e estável, uma humidade controlada nos 65% totalmente ausente de vibrações e odores. Evitar que os raios solares incidam diretamente nas garrafas de vinho, graças ao vidro com filtro ultra violeta e impedir a oxidação dos vinhos quando estão abertos são algumas das características das garrafeira Teka.

Apenas conservando ou armazenando o vinho nas garrafeira garante que quando o for degustar encontre todas as propriedades e sabores intactos sem diminuir nenhuma qualidade gustativa.



RV 500 B

— **_MAESTRO**



NEW



- Controlo eletrónico
- Temperatura regulável (de 5° a 20°C)
- Dez prateleiras de madeira reguláveis em altura
- Alarme ótico de temperatura
- Iluminação interior LED
- Puxador oculto
- **Capacidade: 50 garrafas**

COR Vidro preto UV
CÓDIGO 40682005 | EAN: 8421152159095

MEDIDAS EXTERIORES
 1.270 mm 500 mm 540 mm



RV 250 B

— **_MAESTRO**



NEW



- Controlo eletrónico
- Temperatura regulável (de 6 a 18°C)
- Cinco prateleiras de madeira reguláveis em altura
- Alarme ótico de temperatura
- Iluminação interior LED
- Puxador oculto
- **Capacidade: 25 garrafas**

COR Vidro preto UV
CÓDIGO 40682004 | EAN: 8421152159088

MEDIDAS EXTERIORES
 770 mm 500 mm 540 mm



RVI 35

— **_MAESTRO**



- Controlo eletrónico
- Temperatura regulável (de 5° a 16°C)
- Quatro prateleiras de madeira reguláveis em altura
- Alarme ótico de temperatura
- Iluminação interior LED
- Puxador em aço inoxidável
- **Capacidade: 36 garrafas**
- Porta reversível

COR Vidro
CÓDIGO 190058 | EAN: 8421152087299

MEDIDAS EXTERIORES
 865 mm 540 mm 525 mm



RV 8

— **_EASY**



- Tecnologia de refrigeração termoelétrica
- Painel de comandos eletrónico com display LCD
- Temperatura regulável (8-18°C)
- Duas prateleiras cromadas
- Iluminação interior
- Capacidade: 8 garrafas
- Volume: 25 litros

COR Vidro
CÓDIGO 200079 | EAN: 8421152098172

MEDIDAS EXTERIORES
 285 mm 420 mm 525 mm



CARACTERÍSTICAS TÉCNICAS FRIGORÍFICOS

Modelos	RFD 77820	NFE4 900 X	NFE4 650 X	NFE3 620 X	NFE2 420	NFE2 320	NFL 435	NFL 350	NFL 345
FICHA DE PRODUTO									
Categoria	7	7	7	7	7	7	7	7	7
Eficiência energética(2)	A++	A+	A+	A+	A++	A+	A++	A++	A++
Consumo de energia anual (kWh/ano)(1)	333	464	471	485	317	318	254	286	224
Capacidade total bruta (litros)	537	626	616	640	520	320	355	325	308
Capacidade frigorífico (líquida-litros)	304	346	353	353	310	172	215	183	219
Zona de conservação 0-3°C (líquida-litros)	31	30	15	15	20	25	20	20	-
Capacidade congelador (líquida-litros)	165	165	176	190	124	90	73	73	76
Número de estrelas no congelador	4	4	4	4	4	4	4	4	4
Frio No Frost no frigorífico	✓	✓	✓	✓	✓	✓	✓	✓	✓
Frio No Frost zona 0-3	✓	✓	✓	✓	✓	✓	✓	✓	-
Frio No Frost no congelador	✓	✓	✓	✓	✓	✓	✓	✓	✓
Autonomia do congelador (horas) (3)	15	15	9	21	15	17	15	15	15
Poder de congelação (kg/24 horas)	13	8	13	13	6	5	4	4	4
Classificação climática	T	SN-T	SN-T	SN-T	SN-T	SN-T	N-T	N-T	N-T
Nível de ruído (dBA)	42	43	43	45	40	43	40	40	40
Instalação	Livre	Livre	Livre	Livre	Livre	Livre	Livre	Livre	Livre

MEDIDAS DE INTEGRAÇÃO

Porta superior (mm)	-	-	-	-	-	-	-	-	-
Porta inferior (mm)	-	-	-	-	-	-	-	-	-

CARACTERÍSTICAS TÉCNICAS

Tensão (V)	230	230	220-240	220-240	220-240	220-240	220-240	220-240	220-240
Potência máxima total (W)	200	200	150	150	160	120	150	170	170
Potência de descongelação (W)	250	240	180	180	230	127	200	200	175
Número de compressores	1 inverter	1 inverter	1	1	1	1	1	1	1
Consumo de energia diário (kWh/dia)	0,915	1,271	1,29	1,328	0,868	0,913	0,69	0,66	0,61
Peso líquido (Kg)	136	145	117	113,7	82,5	62	70	67	68

Modelos	TNF 450	TGF 390 NF	TS3 370	TGF3 270	FTM 410	FTM 310	TS1 130	TG1 80	TS1 138
FICHA DE PRODUTO									
Categoria	1	8	1	8	7	7	1	8	7
Eficiência energética(2)	A++	A++	A+	A+	A++	A+	A+	A+	A++
Consumo de energia anual (kWh/ano)(1)	113	247	145	310	224	228	117	176	131
Capacidade total bruta (litros)	355	261	415	290	320	245	136	94	102
Capacidade frigorífico (líquida-litros)	350	-	367	-	244	199	133	-	84
Zona de conservação 0-3°C (líquida-litros)	-	-	-	-	-	-	-	-	-
Capacidade congelador (líquida-litros)	-	260	-	255	76	41	-	84	14
Número de estrelas no congelador	-	4	-	4	4	4	-	4	4
Frio No Frost no frigorífico	✓	-	-	-	-	-	-	-	-
Frio No Frost zona 0-3	-	-	-	-	-	-	-	-	-
Frio No Frost no congelador	-	✓	-	✓	-	-	-	-	-
Autonomia do congelador (horas) (3)	-	15	-	18	10	15	-	20	15
Poder de congelação (kg/24 horas)	-	16	-	16	3,5	2	-	6	2
Classificação climática	SN-T	SN-T	SN-T	SN-T	N-T	N-ST	N-ST	N-ST	N-ST
Nível de ruído (dBA)	43	45	39	42	43	42	39	39	39
Instalação	Livre	Livre	Livre	Livre	Livre	Livre	Livre	Livre	Livre

MEDIDAS DE INTEGRAÇÃO

Porta superior (mm)	-	-	-	-	-	-	-	-	-
Porta inferior (mm)	-	-	-	-	-	-	-	-	-

CARACTERÍSTICAS TÉCNICAS

Tensão (V)	220-240	220-240	220-240	220-240	220-240	220-240	220-240	220-240	220-240
Potência máxima total (W)	65	75	65	95	90	85	70	70	70
Potência de descongelação (W)	-	250	-	175	-	-	-	-	-
Número de compressores	1	1	1	1	1	1	1	1	1
Consumo de energia diário (kWh/dia)	0,31	0,68	0,397	0,849	0,61	0,625	0,320	0,480	0,360
Peso líquido (Kg)	74	81	72	87	60	42	26,9	29	25,4

KIT DE UNIÃO FRIGORÍFICOS TS3 370/TGF3 270

C O R INOX - CÓDIGO 890315 | EAN: 8421152087466

C O R BRANCO - CÓDIGO 890325 | EAN: 8421152090046

(1) Consumo anual de energia em kWh/ano com base em resultados de teste standard para 24 horas de consumo. O consumo real de energia depende das condições de uso do equipamento e da sua localização.

(2) Numa escala que compreende valores desde A+++ (mais eficiente) a G (menos eficiente).

Modelos	CI3 350 NF	CI3 342	CI3 330 NF	TKI2 300	TGI2 200 NF	TFI3 130 D	TKI3 145 D	TGI2 120 D
FICHA DE PRODUTO								
Categoria	7	7	7	1	8	7	1	8
Eficiência energética(2)	A++	A+	A+	A+	A+	A+	A++	A+
Consumo de energia anual (kWh/ano)(1)	240	302	286	146	297	143	92	183
Capacidade total bruta (litros)	275	283	275	315	220	125	130	96
Capacidade frigorífico (líquida-litros)	167	167	193	310	-	105	128	-
Zona de conservação 0-3°C (líquida-litros)	19	19	17	-	-	-	-	-
Capacidade congelador (líquida-litros)	69	78	69	-	196	18	-	87
Número de estrelas no congelador	4	4	4	-	4	4	-	4
Frio No Frost no frigorífico	-	-	-	-	-	-	-	-
Frio No Frost zona 0-3	-	-	-	-	-	-	-	-
Frio No Frost no congelador	✓	-	✓	-	✓	-	-	-
Autonomia do congelador (horas) (3)	13	20	13	-	15	10	-	19
Poder de congelação (kg/24 horas)	4	4	4	-	10	2	-	6
Classificação climática	SN/ST	SN-ST	SN-ST	SN-T	SN-T	SN-T	SN-T	SN-T
Nível de ruído (dBA)	40	39	40	34	42	39	40	42
Instalação	Integração	Integração	Integração	Integração	Integração	Integração	Integração	Integração

MEDIDAS DE INTEGRAÇÃO

Porta superior (mm)	1040-1100	1040-1100	1072-1145	-	-	-	-	-
Porta inferior (mm)	671-771	671-771	685,5-728	1.800	1.800	820	813-863	813-863

CARACTERÍSTICAS TÉCNICAS

Tensão (V)	220-240	220-240	220-240	230	230	230	230	230
Potência máxima total (W)	125	100	115	75	110	65	50	50
Potência de descongelação (W)	120	-	120	-	175	-	-	-
Número de compressores	1	1	1	1	1	1	1	1
Consumo de energia diário (kWh/dia)	0,657	0,827	0,785	0,400	0,813	0,392	0,30	0,501
Peso líquido (Kg)	55	60	55	54,83	60,83	31,30	29,8	31,3

Modelos	RV 500 B	RV 250 B	RVI 35	RV 8
FICHA DE PRODUTO				
Categoria	2	2	2	2
Eficiência energética(2)	A	A	A	B
Consumo de energia anual (kWh/ano)(1)	146	128	147	170
Capacidade total bruta (litros)	169	97	135	25
Capacidade frigorífico (líquida-litros)	167	87	133	25
Frio No Frost no frigorífico	-	-	-	-
Classificação climática	ST	N	SN	SN
Nível de ruído (dBA)	42	42	38	25
Instalação	Livre	Livre	Integração total	Livre

MEDIDAS DE INTEGRAÇÃO

Porta superior (mm)	-	-	-	-
Porta inferior (mm)	-	-	-	-

CARACTERÍSTICAS TÉCNICAS

Tensão (V)	220-240	220-240	220-240	220-240
Potência máxima total (W)	110	90	55	70
Capacidade	50 garrafas	25 garrafas	36 garrafas	8 garrafas
Número de compressores	1	1	-	-
Consumo de energia diário (kWh/dia)	0,40	0,35	0,49	0,47
Peso líquido (Kg)	49	34	28	8

CATEGORIA

- 1 Frigorífico com um ou mais compartimentos de conservação de alimentos frescos
- 2 Garrafeira de vinhos
- 3 Combinado e frigorífico com um compartimento sem estrelas
- 4 Frigorífico com um compartimento de uma estrela
- 5 Frigorífico com compartimento de duas estrelas
- 6 Frigorífico com compartimento de três estrelas
- 7 Frigorífico congelador
- 8 Congelador tipo armário
- 9 Arca congeladora
- 10 Equipamentos de refrigeração multiusos e de outro tipo

Os equipamentos de refrigeração domésticos que não podem classificar-se nas categorias 1 e 9 pela temperatura dos compartimentos e incluem-se na categoria 10.ES L 314/40 - Diário Oficial da União Europeia 30.11.2010

- (1) Consumo anual de energia em kWh/ano com base em resultados de teste standard para 24 horas de consumo. O consumo real de energia depende das condições de uso do equipamento e da sua localização.
- (2) Numa escala que compreende valores desde A+++ (mais eficiente) a G (menos eficiente).
- (3) Período de subida de temperatura.
- (4) Equipamento destinado exclusivamente para a conservação de vinhos. Este ponto não é aplicável aos equipamentos de refrigeração domésticos que não estão especificamente desenhados para a conservação de vinhos, mas que podem ser usados para esse fim. Também não se aplica aos equipamentos de refrigeração domésticos que dispõem de um compartimento para a conservação de vinhos combinado com qualquer outro tipo de compartimento.



DESENHOS DE ENCASTRE FRIGORÍFICOS

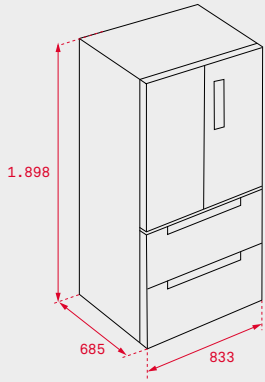

RFD 77820

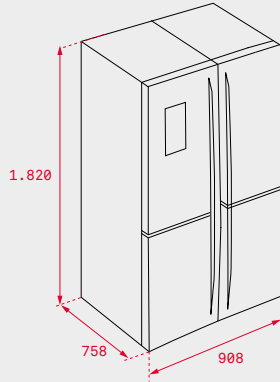

NFE4 900 X

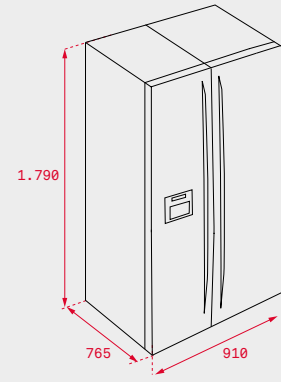

NFE4 650 X

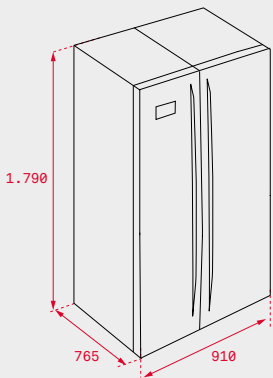

NFE3 620 X

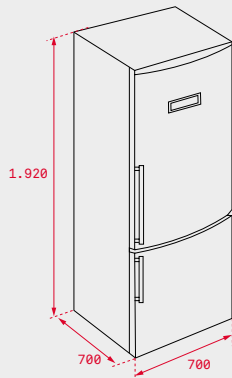

NFE2 420

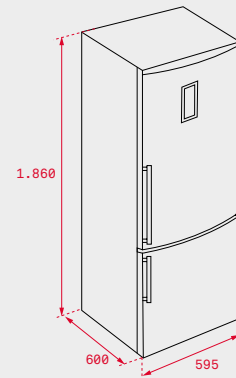

NFE2 320

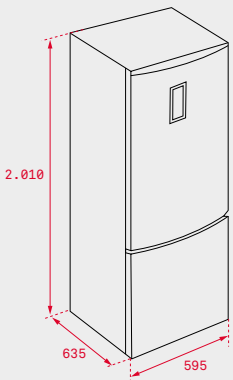

NFL 435

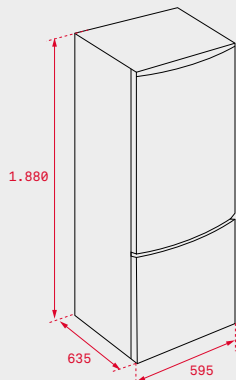

NFL 350

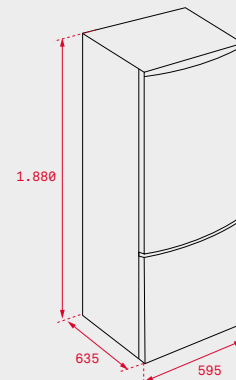

NFL 345 C

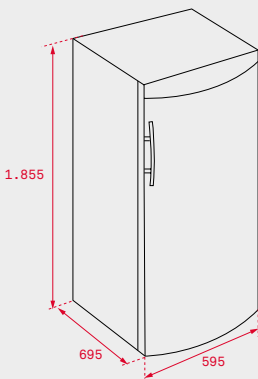

TNF 450 · TGF 390 NF

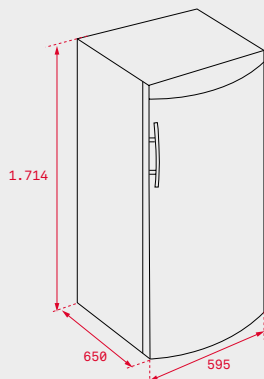

TS3 370 · TGF3 270

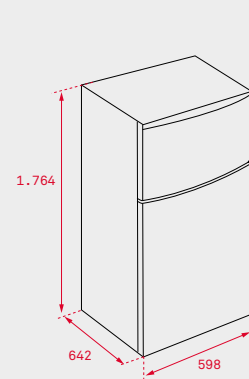

FTM 410

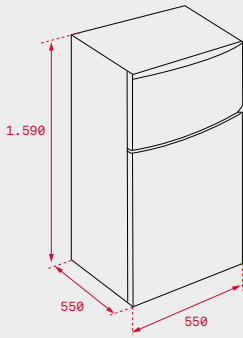

FTM 310

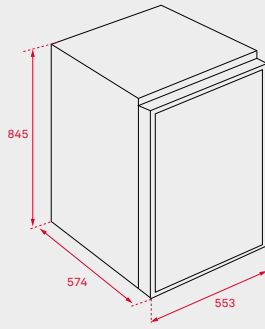

TS1 130 · TG1 80

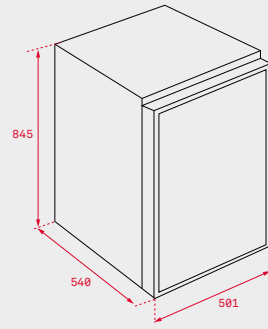

TS1 138

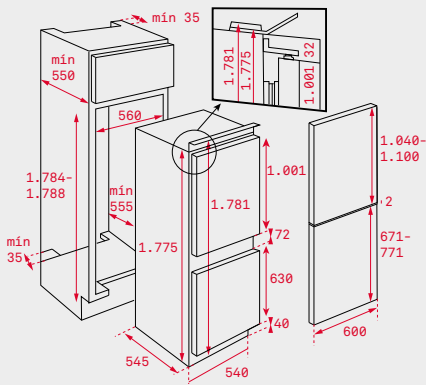

CI3 350 NF · CI3 342
*medidas recomendadas para móveis de espessura 16 mm e 2 mm de separação entre portas

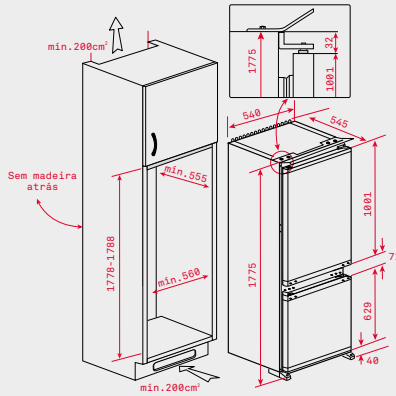

CI3 330 NF
*medidas recomendadas para móveis de espessura 16 mm e 2 mm de separação entre portas

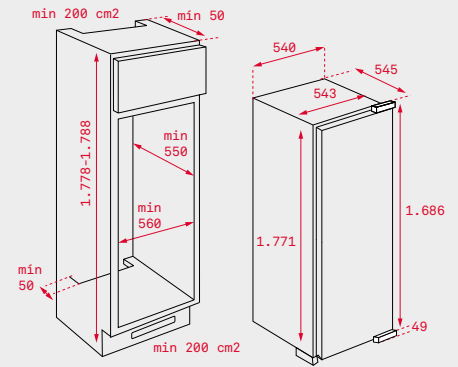

TGI2 200 NF · TKI2 300

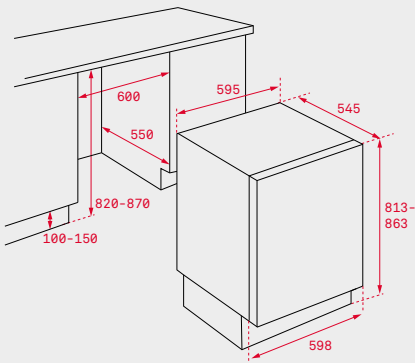

TFI3 130 D

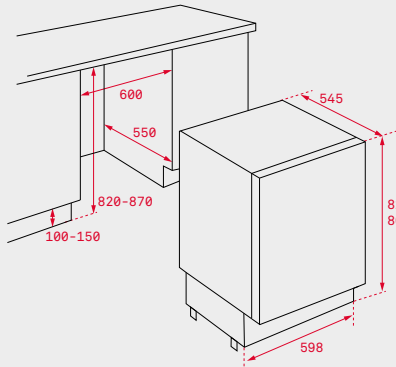

TGI2 120 D · TKI3 145 D

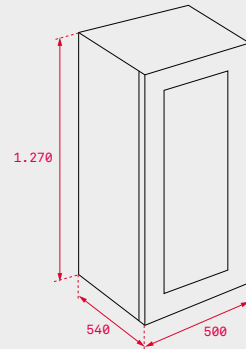

RV 500 B

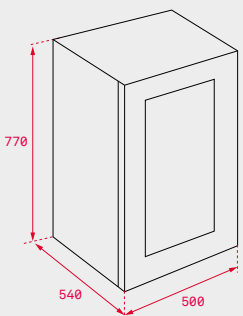

RV 250 B

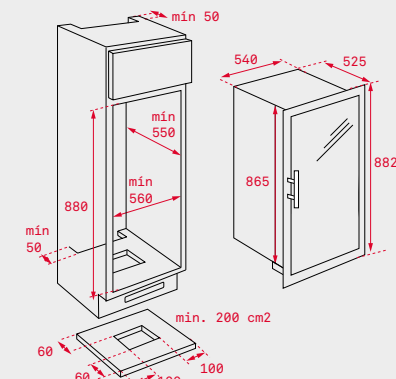

RVI 35

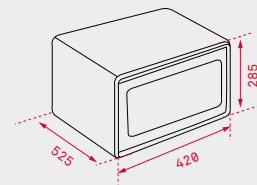

RV 8